

# Bara pinsamt eller en ren katastrof?

Råd, regler och tips vid lastsäkring



TRAFIKVERKET





Du har väl lastsäkrat?

## Checklista

### Personbil

- Har du säkrat lasten åt alla håll? ..... sid 3

### Släpkärra

- Vilken vikt på släpkärra får din bil dra? ..... sid 7
- Klarar släpet lastvikten? ..... sid 8
- Om du har ett tungt släp, har du rätt körkort? ..... sid 8
- Vet du hur fort du får köra? ..... sid 8

### Takräcke/takbox

- Klarar biltaket lastens vikt? ..... sid 5
- Klarar boxen/räcket lastvikten? .. sid 5

### Allmänt

- Är utstickande last markerad? ..... sid 9
- Har lasten rätt viktfordelning? ..... sid 9
- Har du rätt utrustning? ..... sid 10
- Förarens ansvar ..... sid 11

# Personbil

Så här försäkras du om att lasten klarar rörelser i alla riktningar:

## Framåt

Skjut in lasten mot ryggstöden med den tyngsta lasten underst. Ha inte tyngre föremål lösa i bilen – vid en häftig inbromsning kan dessa förvandlas till livsfarliga projektiler. Använd eventuella lastöglor för att säkra lasten med spännband eller liknande.

## I sidled

Ställ lasten ut mot bilens sidor. Höga och smala föremål (dubbelt så höga som breda) kan tippa. När det är svårt att få stöd för sådan last, till exempel en resväska, så lägg den istället med den breda sidan mot bilgolvet.

## Bakåt

Bakåt säkras du lasten genom att fylla ut tomt utrymme eller surra så att den inte kan röra sig. Tänk exempelvis på att sätta klossar under rullande gods.

Att tänka på...

**Skyddsnet och galler är bra...** men är ingen garanti vid en kraftig inbromsning. Ha aldrig tung last ovanför ryggstödet!

## Lastsäkring - personbil

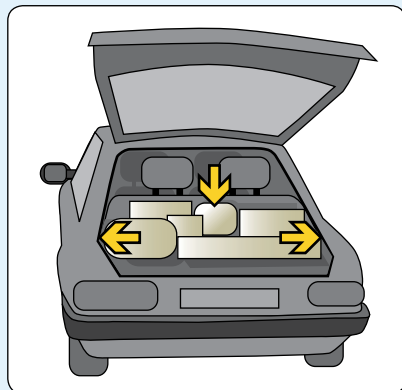

Stuva lasten mot ryggstöd och sidor. Lägg ner last som kan tippa.



Undvik att ha tung last ovanför ryggstödet, även om det finns skyddsnet.

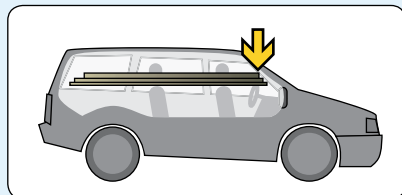

Framkanten av långa laster måste sättas fast/luta mot någon stabil del av fordonet. Tänk också på att lasten inte får störa föraren.

# Takräcke

Så här försäkrar du dig om att lasten klarar rörelser i alla riktningar:

## Framåt

Hela lasten måste klara en kraftig inbromsning. Det kan vara besvärligt att få fast lasten ordentligt på ett takräcke. Surra med grimsurning (se nedan).

## I sidled

Ibland finns en kant att lasta mot, men för att säkert klara rörelser i sidled krävs att du surrar fast lasten ordentligt.

## Bakåt

När du surrat lasten för att klara rörelser i sidled så har du också försäkrat dig mot rörelser bakåt. Är du osäker använd grimsurning även bakåt. Glöm inte att markera utstickande last (se sid 9).

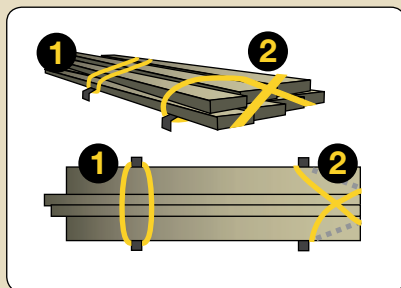
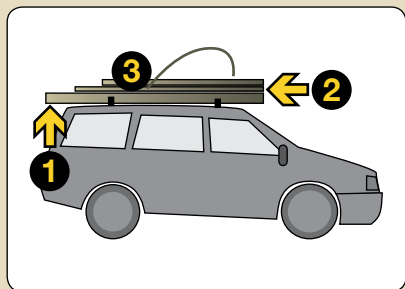

1) Överfallssurning 2) Grimsurning

## Takräcke - Lasta rätt

- 1) Lägg den grövsta och tyngsta lasten underst.
- 2) Se till att lastens alla delar sticker ut lika långt framåt och bildar en jämn sida.
- 3) Surra ihop all last till en enhet. Använd gärna spännband.

## Se till att lasten sitter fast

- Med s.k. överfallssurning fäster du surringen på ena sidan takracket och drar den över lasten till andra sidan. På bilden är den dragen i en slinga och blir då en dubbel överfallssurning.
- Dra en grimsurning från takracket fram om lasten och tillbaka till racket.
- Dra surringen nära lasten och spänn fast ordentligt så att den trycks ned mot takracket.
- Använd gärna spännband.

# Takbox

Ha inte de tyngsta delarna av lasten i takboxen och följ viktgränserna, annars kan bilen bli vinglig.

Säkra lasten i takboxen genom att fylla ut mot fasta delar. Surra fast vid behov. Undvik att lasten ligger löst!

## Att tänka på...

### Maxvikt - biltak

Begränsad vikt på biltaket - se bilens instruktionsbok, dock max 100 kg. Följ bokens rekommendationer och tänk på att tung taklast förändrar bilens tyngdpunkt. Skrymmande last kan dessutom fungera som ett vindfång.

## Att tänka på...

### Maxvikt - takräcke

Takräcke/takbox - följ tillverkarens rekommendationer. Obs! Tänk på att biltakets maxvikt inkluderar både lastens vikt och räcket/boxens vikt.

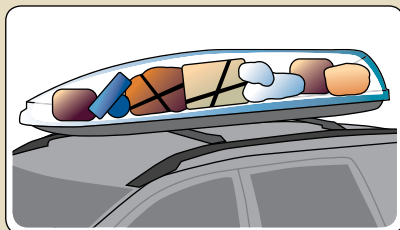

### Takbox - Lasta rätt

- Undvik alltför tung last i takboxen.
- Lasta så tätt som möjligt.
- Stöd tunga saker mot stabila delar i takboxen.
- Lättare saker kan stöttas mot takboxens väggar.
- Surra vid behov fast lasten så att den inte tippas eller glider.
- Undvik att lasten ligger löst.

# Släpkärra

Så här lastar du säkert:

## Alla riktningar

All last på släpkärran måste säkras så att den inte kan förskjutas eller falla av.

Lättare gods såsom trädgårdsavfall, isolering eller liknande säkras bäst med nät, presenning eller rep.

Se till att lasta tyngre gods stadigt mot släpvagnens lämmar. Använd spännband om inte lasten fyller ut hela flaket.

Spännbanden fäster du i kärrans surringsöglor eller bindkrokar. Om de utvändiga bindkrokarna används och om lasten inte når upp till lämmarna måste du placera mellanlägget så att spännbanden håller lasten mot flaket.



Spännband med spännare rekommenderas. De trycker lasten bäst mot flaket.

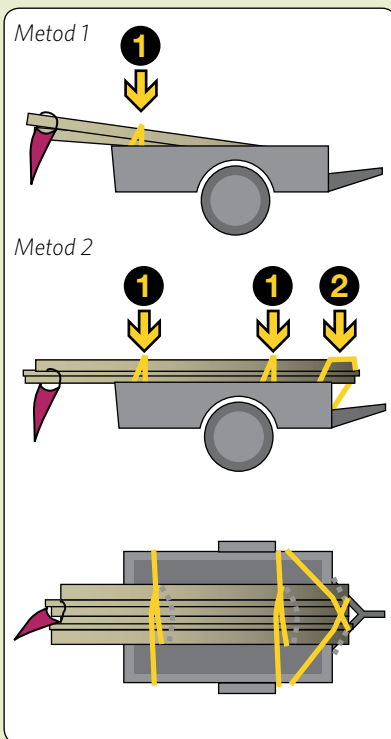

- 1) Överfallssurrning ev. med extra rundtörn
- 2) Grimsurrning

## Lång last (t.ex brädor)

Metod 1:

Lägg brädorna mot släpvagnens främre läm. Surra lasten med överfallssurrning (se sid 4). Om lasten inte fyller ut släpvagnens bredd görs överfallssurrningen med en extra rundtörn om lasten.

Metod 2:

Om inte lasten kan säkras mot släpvagnens främre läm ska den surras med en grimsurrning i färdriktningen och med överfallssurrning med eventuell extra rundtörn i sidled. Är du osäker använd grimsurrning även bakåt (se sid 4).

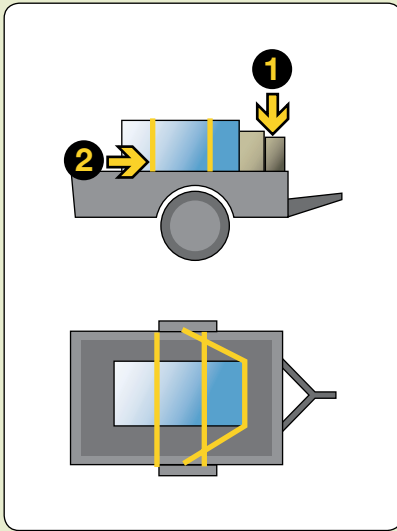

### Tungt gods

1) Tungt gods säkras bäst genom att ställas mot släpvagnens lämmar. Om inte lasten fyller ut hela flaket måste tomrummet mellan lasten och släpvagnens sidor fyllas ut med tråklossar, lastpallar eller liknande.

2) Gods som inte lastats tätt mot släpets lämmar måste surras. I färdriktningen med grimsurning och med överfallssurning i sidled och bakåt (se sid 4).

Att tänka på...

#### Maxvikt - släpkärra

Följ tillverkarens eller uthyrarens rekommendationer.

Obs! Släp- vagnar med en totalvikt (släpets vikt + last) över 750 kg betraktas som tungt släp i vissa situationer.

Kontrollera även med bilens registreringsbevis hur tung släpvagn bilen får dra.

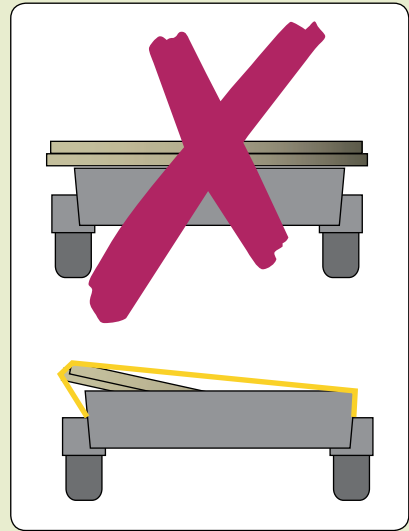

### Stora plattor och skivor

- Fyll ut eventuella tomrum med träklossar, regler eller liknande som når minst upp till lastens höjd.
- Om lasten inte stödjer mot någon fast del på släpvagnen måste den surras.
- Är skivorna eller plattorna både bredare och längre än släpvagnen - byt till större släpvagn/lastbil.

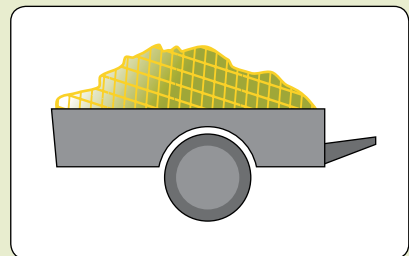

### Lättare gods (trädgårdsavfall)

Lättare gods såsom trädgårdsavfall, isolering eller liknande säkras bäst med nät, presenning eller rep.

# Släpkärra

$$\text{släpvagn} + \text{box} = \text{max } 750 \text{ kg}$$

$$\text{släpvagn} + \text{box} + \text{bil} = \text{max } 3\,500 \text{ kg}$$

Får ej överstiga bilens tjänstevikt

## Lätt eller tung släpkärra?

Ett lätt släp har en totalvikt på högst 750 kg.

Ett släp med högre totalvikt än 750 kg kan också vara ett lätt släpfordon.

Kravet är då att släpets totalvikt inte överskrider dragbilens tjänstevikt (utan last) och de båda fordonens sammanlagda totalvikt inte överskrider 3 500 kg.

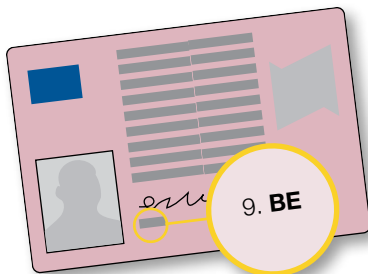

## Körkortskrav - släpkärra

Behörighet B räcker för att köra personbil/lätt lastbil med lätt släpfordon.

I andra fall krävs behörigheten BE.

I registreringsbevis och besiktningsunderlag för personbilar och lätta lastbilar anges den högsta totalvikt ett släpfordon får ha för att dragbilen ska få köras med körkortsbekräftelse B.



80

- Bromsad släpvagn
- Obromsad släpvagn med totalvikt som understiger halva dragbilens tjänstevikt, dock max 750 kg.

40

- Obromsad släpvagn med en totalvikt som överstiger halva dragbilens tjänstevikt.

## Hastighet med släpkärra

# Allmänt

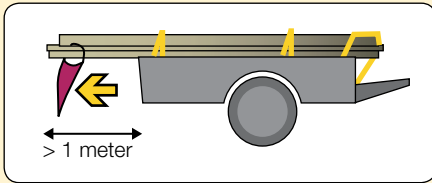

## Markera utstickande last

Markera lastens yttersta del när:

- Lasten skjuter ut framför ett fordon.
- Sticker ut mer än en meter bakom ett fordon.

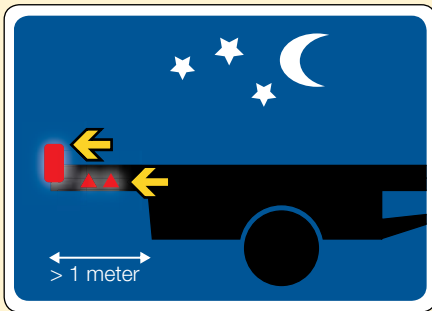

## Utstickande last - mörker

Under mörker och i skymning/gryning etc ska lasten märkas ut:

- 1) framtill med en lykta som visar vitt ljus framåt och med vita reflexer, och
- 2) baktill med en lykta som visar rött ljus bakåt och med röda reflexer.

Reflexerna ska vara placerade så lågt att de kan återkasta skenet från andra fordons halvljus.

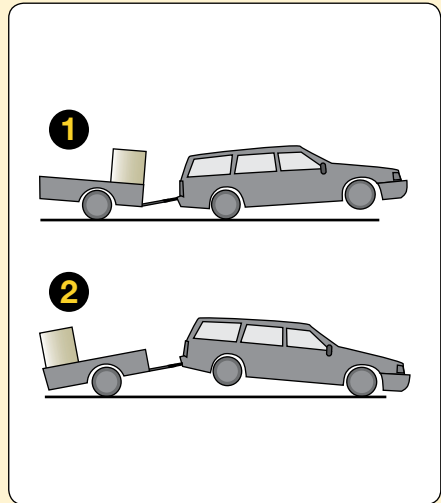

## Viktfordelning/Kultryck

Placera lastens tyngdpunkt så lågt och nära bilens mitt som möjligt.

På en släpvagn gäller det att placera lasten så att kultrycket (den vikt som släpvagnens kulhandske trycker på bilens dragkula) inte överstiger 75 kg.

Kultrycket får inte heller vara negativt, dvs. släpvagnen får inte lyfta bilen i kulkopplingen.

Bästa värdet på kultrycket skiljer sig mellan olika bilmodeller men erfarenhetsmässigt ligger medelvärdet på 70-75 kg.

# Har du rätt lastsäkringsutrustning?

## Spännband

Spännband med en ordentlig spännare hjälper dig att späna lasten så att den ligger tryckt mot underlaget/flaket. Ju tyngre last desto kraftigare spännband behövs.

 Tänk på att surrningsfästen i personbilar och på släpvagnar har en begränsad hållfasthet.

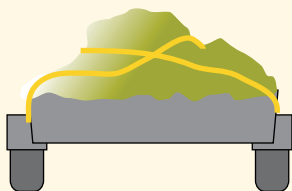

## Rep

Rep i god kondition kan användas för att säkra lättare typer av last som trädgårdsavfall, byggisolering och liknande.

 Rep ska inte användas för:

- surrnning av tyngre gods
- överfallssurrning mot rörelser i färdriktningen.

## Nät/presening

Nät och pressening kan säkra lättare typer av last såsom trädgårdsavfall, byggisolering och liknande. Presening är främst ett väderskydd, men kan också användas för att hindra lasten från att ryka/blåsa av.

 Tyngre typer av last måste alltid säkras genom att godset stödjer mot en fast del av släpvagnen eller att lasten är surrad.

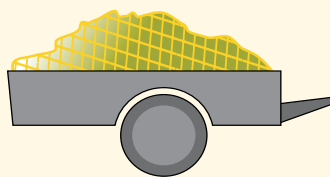

Att tänka på...

### Tips!

Ha en reflexväst i bilen som du kan ta på dig om du t.ex. måste stanna vid vägreten för att kontrollera lasten.



## Läs mer om lastsäkring

Föreskrifterna som reglerar lastsäkring på väg är TSVFS1978:10 och VVFS 1998:95. Dessa är samlade i en bok "Säkring av last" som kan beställas av Transportstyrelsen.

### Mer information

Kontakta Trafikverket för mer information om lastsäkring och övriga trafikregler.

### Förarens ansvar

Enligt trafikförordningen är det föraren av fordonet som ansvarar för att lasten är säkrad på sådant sätt att den inte kan utgöra någon fara.



**TRAFIKVERKET**

Trafikverket, 781 89 Borlänge. Besöksadress: Rödavägen 1  
Telefon : 0771-921 921. Texttelefon: 0243-750 90

[www.trafikverket.se](http://www.trafikverket.se)